

Crystal Units

水晶振動子

Cold Welded Type

冷間圧接タイプ

HC-43/U

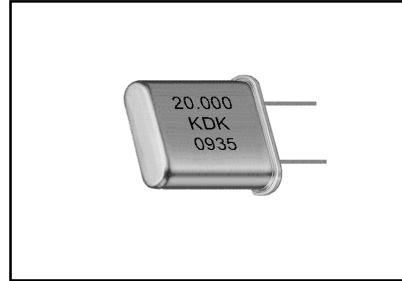

Features 特徴

Cold Welded Package
Wide Frequency Range
Excellent Solderability
SC-cut

冷間圧接封止パッケージ
広帯域周波数範囲
優れたハンダ付性
SCカット

Specifications 仕様

Freq. Range 周波数範囲	Freq. Tolerance 周波数偏差	Ope. Temp Range 動作温度範囲	Drive Level ドライブレベル
10.000MHz ~ 130.000MHz	$\pm 5\text{ppm}$ (@ Zero temperature coefficient point)	-40 ~ +100	0.1mW

Frequency Ranges 周波数範囲	OSC. Mode 発振モード	CL 負荷容量	ESR 等価直列抵抗 (max.)
10.000MHz ~ 100.000MHz	3rd	16pF	100
100.000MHz ~ 130.000MHz	5th	16pF	60

Case Dimensions ケース寸法

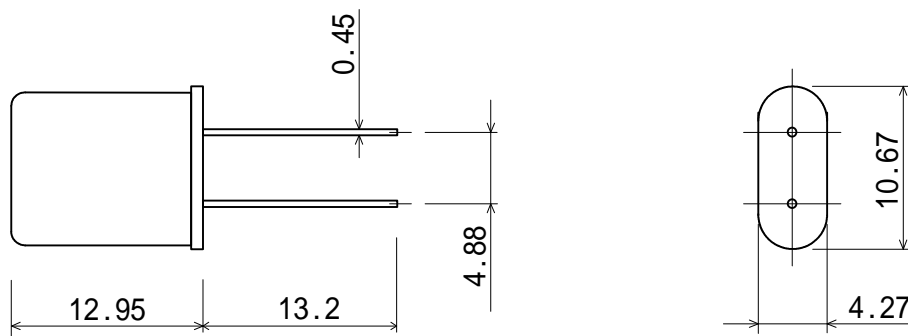

HC-43/U

Crystal Units

HC-43/U-TYPE PARTS MODELING

43/U Series

PARTS MODELING

Model **HC-43/U (Frequency) (Tolerance)/(Temperature) (PF) (AGING)**

シリーズ名 SERIES

HC-43/U SC-CUT水晶振動子

* 43U以外のパッケージに関しては、個別に御相談下さい

周波数 FREQUENCY

10.000MHZ ~ 100.000MHZ 周波数を指定して下さい

* 代表的な周波数

10.000MHZ

12.800MHZ

13.000MHZ

38.400MHZ

76.800MHZ

100.00MHZ

周波数偏差及び、周波数偏差を測定する温度範囲 ZERO COEFFICIENT TEMPERATURE POINT

± 0.5ppm /92 ± 3 +88 ~ +95 の温度範囲で、周波数偏差が ± 0.5ppm

± 1.0ppm /85 ± 3 +82 ~ +85 の温度範囲で、周波数偏差が ± 1.0ppm

± 1.5ppm /85 ± 5 +80 ~ +90 の温度範囲で、周波数偏差が ± 1.5ppm

± 5.0ppm /90 ± 5 +85 ~ +95 の温度範囲で、周波数偏差が ± 5.0ppm

± ???ppm (温度範囲) 偏差/温度範囲を指定して下さい

* 要求する周波数偏差と、温度範囲を規定して下さい。

Please specify FREQUENCY STABILITY and Zero Temperature Coefficient Point.

* 仕様に関しては、個別に御相談下さい

Please ask us for detail specification.

負荷容量 LOAD CAPACITANCE

STD. = 16PF

= 20PF

他:OTH = ??PF

Available any PF by customer request.

エージング特性 AGING REQUIREMENT

± 0.3ppm/YEAR 要求されるエージング特性を指定下さい

± 0.5ppm/YEAR

± 0.05ppm/YEAR

EX. 代表的な型名・表示例

HC-43/U 13.000MHZ ± 1.0ppm/85 ± 5 20PF 0.5ppm/Year

HC-43/U 12.8000MHZ ± 1.5ppm/82 ± 4 20PF 0.05ppm/Year

HC-43/U 100.000MHZ ± 3.0ppm/95 ± 5 16PF 003ppm/Year

<http://www.kdk-group.co.jp>

九州電通株式会社

< 本営業所 >

〒856-0006 長崎県大村市福重町340
TEL: 0957-55-1313 / FAX: 0957-27-4018
E-mail: kdk@kdk-group.co.jp

< 東京営業所 >

〒183-0055 東京都府中市府中町1-10-3-4F
TEL: 042-367-8010 / FAX: 042-367-8014
E-mail: sales@kdk-group.co.jp

< 中国営業所 >

〒200233 中国 上海市虹梅路1905號遠中科樓809室
TEL: 021-64271711/54259057*806 / FAX: 021-64270163
E-mail: kdksh@kdk-group.com.cn

KYUSHU DENTSU CO., LTD. (KDK)

<Head Office / Main Factory>

340 Fukushige-cho, Omura City, Nagasaki, 856-0006, Japan
TEL: +81-957-55-1313 / FAX: +81-957+27+4018
E-mail: kdk@kdk-group.co.jp

<Tokyo Sales Office>

1-10-3-4F Fuchu-cho, Fuchu City, Tokyo, 183-0055, Japan
TEL: +81-42-367-8010 / FAX: +81-42-367-8014
E-mail: sales@kdk-group.co.jp

<China Sales Office>

Room 809, Yuanxhong Science & Reserch Building,
No.1905 Hongmei Road, Shanghai City
TEL: 021-64271711/54259057*806 / FAX: 021-64270163
E-mail: kdksh@kdk-group.com.cn

